

**D I M E N S I O N E S**

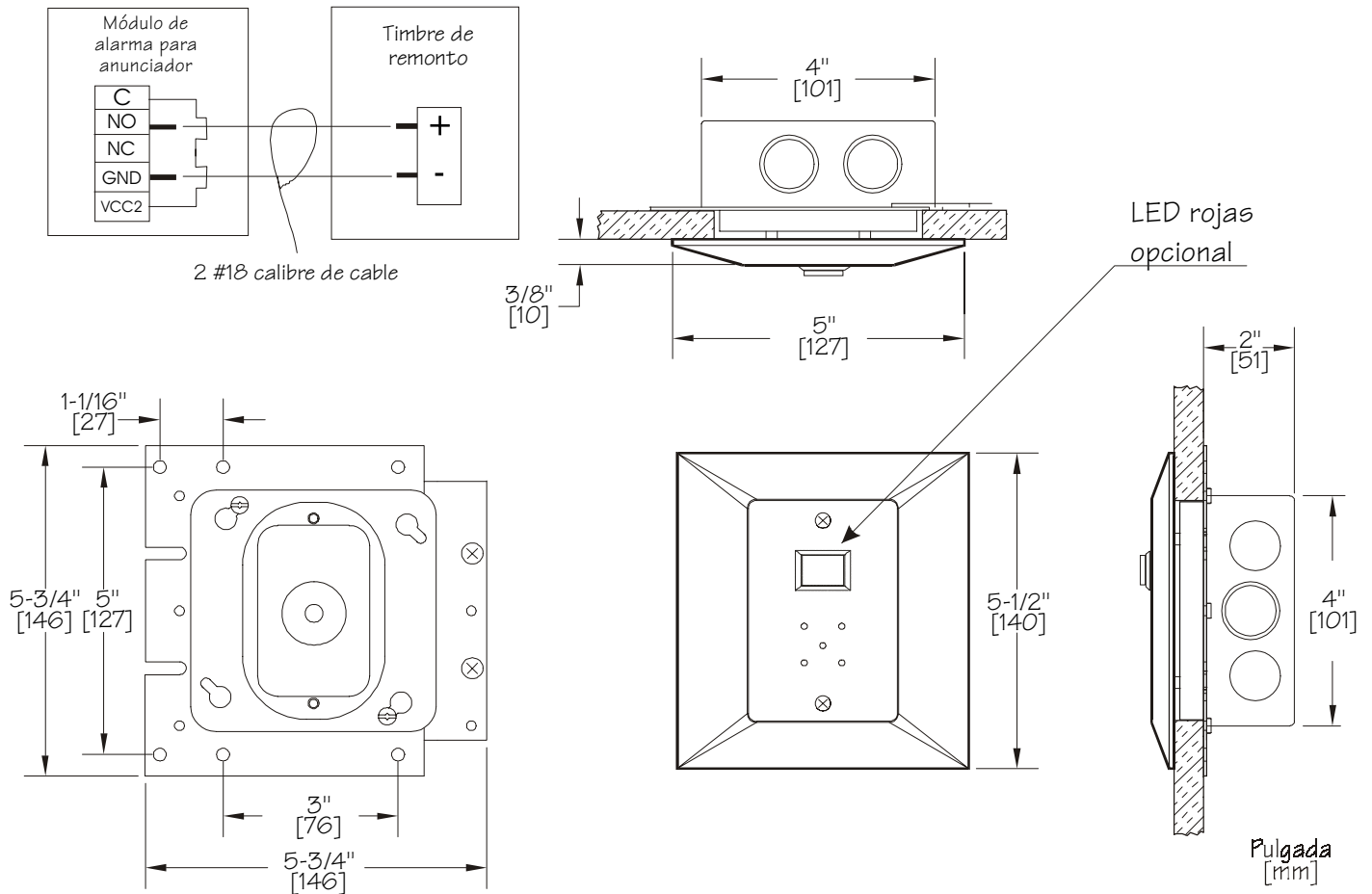

**N U M E R O S D E M O D E L O S**

- Alarma de Remoto: ..... **A2-REM-ALARM**
- Alarma de remoto con LED Rojas: ..... **A2-REM-ALARM-L**
- Tapa ciega con caja electrica montada: ..... **O-WAL-BLANK**

Nota: El timbre de remoto puede ser ligado con tomas de pared Amico.

**D I S T R I B U I D O P O R :**

